



ÖNDER ŞENYAPILI
1940, 29 Mart 2021, Ankara

ARKADAŞIM ÖNDER ŞENYAPILI'NIN SAKİN YAŞAM ÖYKÜSÜNDEN AKLIMDA KALANLAR

İlhan Tekeli*

Önder Şenyapılı da benim gibi İzmirli. 1948 yılında Ödemiş'te doğmuş. Bahattin Tatsu'nun İzmir Türk Kolejinden mezun olduktan sonra ODTÜ Mimarlık Bölümüne kaydolmuş. Ben 27 Mayıs askeri müdahalesi sonrasındaki günlerde İTÜ İnşaat Fakültesinden mezun olduktan sonra, askere gitmiş ve şanslı bir kura çekerek yedek subaylığımı Milli Savunma Bakanlığının (MSB) İnşaat ve Emlak biriminde yapmaya başlamıştım. Bir asker arkadaşım 1961 yılının sonbahar döneminde ODTÜ'de ilk kez şehir ve bölge planlama yüksek lisans eğitimi başlayacağını, istersem beni oraya götürüp tanışabileceğini söyledi. Birlikte gittik. Bölüm başkanlığını yapan Esat Turak ile konuştum. Yeni bir üniversite olan ODTÜ'nün ilk mezunlarından İrem Altan ve Tansı Çalkılıç bölüme kaydolmuşlardı. Bölüm beni de üçüncü öğrenci olarak kabul etti. Ama yedek subaylık yaparken bu nasıl olacaktı? Olmayacak bir şey olmuş ve MSB İnşaat Emlak biriminin başındaki paşa izin verince ben de öğrenci olmuşum. Biz üç öğrenci birbirimize çok yakındık. Önder, Tansı'nın erkek arkadaşıydı. Bizim grubun içinde bulunuyordu. Biz iki İzmirli Ankara'da ODTÜ'nün eğitimini sürdürdüğü TBMM bahçesindeki barakalarda tanışmış olduk. Önder mimarlık okuyordu ama gazeteciliğe olan merakıyla da dikkati çekiyordu. Her gün gazeteleri kesiyor, o günlerde çok etkili olan Abdülcambaz ve benzeri çizgi romanları izliyor, mimarlık stüdyosundaki panellerde bunları sergiliyor ve bir tür duvar gazetesi çıkarıyordu. Öz Türkçe kullanıyor, iyi yazı yazmaya özen gösteriyordu.

Askerlik görevim sona ererken, İmar ve İskân Bakanlığı Bölge Planlama Dairesi beni çağırarak bana Zonguldak Bölge Planını yapacak grubun başına geçmemi önerdi. Ben de severek kabul ettim. Bölge Planlama Dairesinde göreve başladığımda, plan yapmak için gençlerden oluşan bir ekip kurarak çalışmaya başladık. Bu ekibin içinde Tansı ve Önder de bulunuyordu. Bu daire formel ilişkilerin olduğu klasik bir devlet dairesi gibi çalışmıyordu. Biz gece yarınlarına kadar Bakanlıkta çalışıyorduk. Bizim ekip, bölge planını altı ay içinde bitirerek çok iyi basılmış bir yayın haline getirdi. Ayrıca Tansı, Önder ve ben yüksek lisans tezlerimizi bu ortamda hazırladık. Çalışma ortamı bizi doyuruyordu. Önder, Dairenin teksir makinesini kullanarak "Bölge Planlama" diye bir dergi yayınlamaya başladı. Biz bu dergiyi Devlet Planlama Teşkilatının (DPT) bölge planlama anlayışına karşı mücadele etmekte kullanıyorduk. Benim ilk yazılarım burada yayınlandı. Bu dergilerin bir yerde kopyası kalmış mıdır bilmiyorum. Ama birer kopyası benim kütüphanemde bulunuyor.

OECD o yıllarda Türkiye'de bölge planlamanın geliştirilmesine çalışıyordu. Bölge planlama alanında çalışan başarılı olmuş kişileri yurt dışına bilgi ve görgüsünü artırmak için gönderiyordu. 1965 yılı bahar döneminde beni ABD'ye gönderdiler. 1966 yılı baharında da Tansı ve Önder'i Pennsylvania Üniversitesinde Walter Isard'ın kurduğu Bölge Bilimi Bölümüne gönderdiler. Tansı, uçakla seyahatten korktuğu için gemiyle geldiler. Orada da birlikte olduk. Her üçümüz de Bölge Bilimi Yüksek Lisans Derecesi aldık.

* ODTÜ Şehir ve Bölge Planlama Bölümü Emekli Öğretim Üyesi, Prof. Dr.



ABD'den döndükten sonra Bölge Planlama Dairesinde çalışmaya devam ederken Ankara'da İzmir Caddesindeki bir apartmanın farklı dairelerinde kalıyorduk. Evlerimiz Bakanlığa yürüyüş mesafesindeydi. Akşam yemeklerimizi sık sık Piknikte ya da Mehmet Kemal'in Kalem Restoranında yiyorduk. Bu dönemde 1961 Anayasası Türkiye'de sol düşüncenin gelişmesine kapıyı açmıştı. Türkiye İşçi Partisi Mecliste temsil ediliyordu. Sol yayıncılar artmıştı. Türkiye solun ne olduğunu öğreniyorduk. Biz de bu açılıma duyarlı kalıyor, bu konuda yaşanan gelişmeleri izlemeye çalışıyorduk. Bu konuda şanslıydık. Her cuma günü Mübaccel Kıray'ın bir açık ev olarak işlev gören evine gidiyor, orada İbrahim ve Mübaccel Kıray'ın yaptıkları yemekleri yiyor, o hafta dünyada ve Türkiye'de yaşananları konuşuyor, yorumluyorduk. Sanat olaylarını ele alıyorduk. Tabii Mübaccel Kıray'ın bakış açıları yönlendirici oluyordu. Biz de plancı olarak farklılıklarımızın farkına varıyorduk. Ankara'da buldukları zamanlarda Behice Boran, Yaşar Kemal, Ruhi Su ve İbrahim Balaban'ın da bu toplantılara katılması, cuma gecelerimizi renklendiriyordu. Behice Boran'ın geldiği gecelerde, bir hoca ile öğrencisi Mübaccel Kıray arasındaki ilişkiyi görerek hoca-öğrenci ilişkisinin nasıl kurulması gerektiğini öğreniyorduk. Bu geceler bizim için bir tür uygulamalı sosyoloji gecesi haline gelerek bizim formasyonumuzu şekillendiriyordu. Biz bu gecelere rahle-i tedaris demeye başlamıştık. Bu verimli geceler, Mübaccel Kıray'ın 12 Mart 1971 sonrasında emekli olup İstanbul'a yerleşmesine kadar sürdü.

Bu yıllarda Bölge Planlama Dairesinde çalışanlar ve Devlet Planlama Teşkilatından olan arkadaşlar bir araya gelerek, SSK'nin verdiği kredilerden yararlanarak Ayrancı'da Hoşdere Caddesi 18 numaradaki 16 daireli apartmanı yaptırdılar. Bu apartmana Plan Oba adını verdiler. Bu girişimin başını Yılmaz İnkaya çekiyordu. Bu, iddialı bir projeydi. Türkiye Birinci Kalkınma Planında, konut yatırımlarında tasarruf yapılması önerilmişti. SSK da çıkardığı konut yönetmeliğinde, kredi vermek için yapılacak konutların büyüklüğüne 63,5 m² den büyük olmama koşulu getirmişti. Türkiye'de büyük konut yapma

alışkanlığı olduğu için bu büyüklük sınırına toplumda yoğun bir itiraz bulunuyordu. Biz de plancılar olarak iyi planlanmış bir binada iki çocuklu bir ailenin rahatça yaşayabileceğine inanıyorduk. Bunu Plan Oba örneğinde gösterecektik. Yanlış hatırlamıyorsam 1968 yılında bu apartmana taşındık. Hoşdere 18'de Tansı ve Önder ile benim birer katımız vardı. Ben bekardım ama kat sahiplerinin önemli bir kısmının iki çocuğu bulunuyordu. Çocuklarını bu katlarda rahatça büyüttüler. Bu apartmanda aileler katlarına kapalı yaşamıyorlardı. Adeta iç içe yaşıyorlardı. Apartmanın çocukları beni ziyaret ediyor. Bende resim yapıyor, Coca Cola içiyorlardı. Yılbaşlar birlikte kutlanıyor, hafta sonlarında birlikte yemekler yeniliyordu. Bu arada Tansı ve Önder'in kızları Burcu doğdu. Burcu da beni ziyaret eden çocuklar arasında bulunuyordu. Plan Oba, 63,5 m² büyüklüğündeki bir konutta insanların mutlu bir yaşam kurabileceğini göstermişti.

Ecevit'in Başbakan olduğu hem 1973 hem de 1977 yılı sonrasında CHP iktidarı yeni bir kadrolaşmaya giderken, Hoşdere 18'de oturanlar ilk akla gelenler arasında yer almaya başlamıştı. Apartman üst kademe bürokratların mekânı haline gelmişti. Önder'in de bu dönemde Mesken Genel Müdürlüğünde ve Toprak Reformu Müsteşarlığında üst düzey görevlere geldiğini hatırlıyorum. Ben artık ODTÜ'de tam zamanlı öğretim üyesi olarak çalışıyordum. 1980'li yıllarda Hoşdere 18'den iki kişinin de içinde bulunduğu bir başka plancı ve ODTÜ'lü hocalar grubu Oran'da Onbir Evler'i yapınca, ben de Hoşdere 18'deki dairemi satarak Oran'a taşındım. Ama 1971 yılında Tansı Şenyapılı, ODTÜ Şehir ve Bölge Planlama Bölümünde öğretim görevlisi olarak çalışmaya başlamıştı. Bu nedenle benim Orana taşınmam ilişkilerimizde önemli bir kesinti yaratmadı. Hep ilişki içinde kaldık.

Önder Şenyapılı, Toprak Reformu Müsteşarlığından ayrılınca Vedat Dalokay'a danışman olmuştu. Dalokay'ın renkli bir danışmanlar grubu oluşmuştu. Genellikle üniversiteden ayrılmak durumunda kalan öğretim üyelerinden oluşuyordu. Tarık Somer'in Rektör, Atilla Bilgütay'ın da Mimarlık Fakültesi Dekanı olduğu 1975 yılında ODTÜ'den uzaklaştırılan

25 öğretim üyesi arasında ben de bulunuyordum. Dalokay bana da danışmanlık önermişti. Önder'le yaşam çizgimiz bir kez daha Ankara Belediye Başkanının odasının arkasındaki odada keşmiş oldu. Önder sürekli olarak Dalokay'ın başkanlık odasının arkasında oturuyordu. Dalokay'ın bir çeşit sürekli danışmanıydı. Diğer danışmanlar Adil Özkol, Esat Turak, İrem Acaroğlu, Yalçın Küçük, Ahmet N. Özkök, Erhan Acar ile benden oluşuyordu. Her hafta bir toplantı yapıyorduk. Bu çalışmalar benim için öğretici oluyordu. Ben bu dönemde belediyeçilik alanına girdim. Benim uzmanlık alanlarımdan biri haline geldi. O yıllarda Belediye Başkanlığı binası Ulus'taydı. Danışmanlık bizim Ulus'taki yaşamı yakından tanımamızı sağladı. Önder burada da yayıncılık tutkusunu harekete geçirdi. Başkanlık uzmanlarının çalışma

raporlarını, danışmanların hazırladığı Batıkent Raporunu ve danışmanların hazırladığı toplumcu belediyeçilik çalışmasını yayına çevirdi. Bu dönemde de amatör bir ruhla Devrimci Belediyeçilik Dergisini çıkardı

Önder Şenyapılı, Dalokay'ın 1977 belediye seçimlerinde başkan adayı olması engellenince esas tutkusu olan gazeteciliğe geçerek Vatan, Politika, Güneş ve Milliyet Gazetelerinin Ankara bürolarında çalıştı. Ankara bürolarının siyasal haber işlevini yerine getirirken, ayrıca bu gazetelere Ankara'daki sanat etkinlikleri konusunda yazılar yazıyordu. Özellikle resim galerindeki etkinlikleri yakından izliyordu. Bu etkinlikleri izlerken geniş bir resim koleksiyonları oluştu. Önderin koleksiyoncu olma yönü vardı. Zengin bir film kaseti koleksiyonu yapıyordu. Tansı ve Önder hem birlikte film izliyorlar hem de koleksiyonlarını geliştiriyorlardı. Zaten onlar ev dışında gezmek yerine evde birlikte geçen bir yaşamı tercih ediyorlardı.

1970'li yıllardan sonra Önder Şenyapılı'nın yaşamında yarışmalar dönemi başlamıştır denilebilir. TRT'nin 1970 yılı Kültür Sanat Ödüllerinde "Korkmayın Hain Kurttan" adlı denemesiyle başarı ödülü kazanmıştır. "Cumhuriyetin Ellinci Yılında Türk Basını" çalışmasıyla 1973-1974 yılında Yunus Nadi Yarışmasında birincilik ödülü kazanmıştır. "TV'nin Türk Toplumuna Etkileri" isimli kitabıyla 14. Karacan Armağanını, ayrıca "Kentleşen Köylüler" isimli kitabıyla da 1977 yılı Karacan Armağanını kazanmıştır.

Bir süre sonra Önder gazetecilikten ayrıldı. ODTÜ Endüstri Üretimi Tasarımı Bölümünde öğretim görevlisi olarak ders vermeye başladı. Okulda da Tansı ile odaları yan yanaydı. Her sabah arabalarıyla fakülteye geliyorlar ve bilgisayarlarının başına oturuyorlardı. Öğle yemeklerini okulda yiyorlar, öğleden sonra da yine bilgisayarlarının başına geçiyorlardı. Fakülte binasında en uzun süre kalan hocalar arasındaydılar. Önder Şenyapılı bu bölümde Görsel Sanatlar ve İletişim, Sinema ve Tasarım, 20. Yüzyılda Otomobil Tasarım ve Tasarımcıları, Medya ve Tasarım derslerini veriyordu. Önder'in yayıncılık tutkusu burada da kendisini gösterdi. Bu derslerin içerikleri paralelinde kitaplar yayınlamaya başladı. Bunlar; "Görsel Sanatlar ve



25 EYLÜL 2003

Cumhuriyet

PARASİZ EK

- Asuman Kafaoglu Buke bu hafta Joyce Carol Oates'in 'Kalp Koleksiyoncusu'nu yazdı 3. sayfada
- Hikmet Temel Akarsu 'Kopernik'in Laneti'ni değerlendirdi 8. sayfada
- Beatrice Lenoir'in 'Sanat Yapıtı'nı Kaya Özsegin tanıtıyor 10. sayfada
- S.Aslankara yazarlar ve kızları'nı yazmaya devam ediyor 16. sayfada

KİTAP

Temel sorunu bilgilendirme olan bir bilim adamı

Önder Şenyapılı

Halen ODTÜ Mimarlık Fakültesi Endüstri Ürünleri Tasarımı Bölümü'nde öğretim görevlisi olan Önder Şenyapılı, aynı üniversiteden 1964 yılında Yüksek Mimar diploması, daha sonra ABD Pennsylvania Üniversitesi Bölgesel Bilimler Bölümü'nden yüksek lisans diploması almıştır. Bir süre bürokrat olarak çalışmıştır. Sonra, uzun yıllar profesyonel gazetecilik yapmıştır. Çeşitli gazete ve dergilerde yöneticilik görevi üstlenmiş, köşe yazarlığı yapmış; farklı konularda makaleleri, dizi yazıları yayımlanmıştır. Ayrıca, çeşitli radyo ve TV programlarının metin yazarlığını ve/ya da sunuculuğunu üstlenmiştir. İlk yazısı Demokrat İzmir gazetesinde 1957 yılında yayımlanmıştır. O gün bugündür yazmayı sürdürmektedir. Şimdiye kadar eğlendiren ve bilgilendiren on kitaba imza atan Şenyapılı'yla kitaplarını ve kendisini konuştuk.

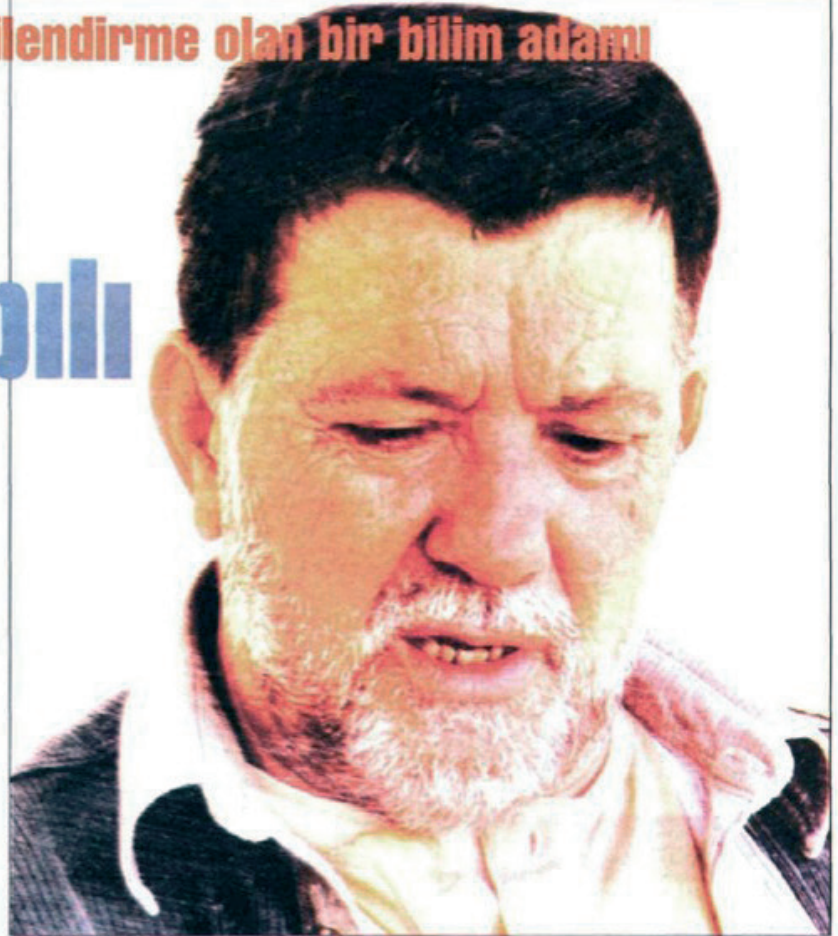

TAYLAN TEĞİN

Gençmiş yıllarda genellikle kentler ve kentleşme hakkında yazıyordun. Oysa şimdi farklı alanlarda değişik konular işliyorsun.

- İlk kitabımı Türk basını hakkında yazdım. Şimdi ki ayrımla söylesek 'yazılı basın' hakkında. Cumhuriyet gazetesinin 1975 yılındaki Yunus Nadi Birincilik Ödülü'ne değerli bulundum ama, kitap olarak yayımlanmadı. İkinci kitap "TV'nin Türk Toplumuna Etkileri" hakkındaydı ve Karacan Yarışması Birincilik Ödülü'nü aldı. Kitap olarak da yayımlandı. Bir yıl sonra, gene Karacan Yarışması Birincilik Ödülü'nü bu kez "Kentleşen Köylüler" adlı çalışmamla aldım. O da kitap olarak yayımlandı. Daha sonra, bu çalışmayı genişlettim ve Kentleşen Köylüler/Kentleşemeyen Ülke başlığıyla basıldı. Gerçi dergi ve gazetelerde kentler, kentleşme, mimarlık konularında yazılarım yayımlandı ama, kent ve kentleşme konusundaki tek kitabım iki kez basılmış olan andığım çalışmadır.

- Sonra 'İletişim ve...' dizisi mi geliyor?

- Öyle de diyebiliriz. Gerçi açık arayla yayımlanmışlardır ama, önce "Toplum ve İletişim" (1980), 1996 yılında "Görsel Sanatlar ve İletişim", 2000 yılında ise "Karikatür ve İletişim" yayımlandı.

- Sinema hakkındaki kitap da aynı dizinin bir uzantısı değil mi?

- Hayır. Gerçi başında "Bir Yağın İletişim Aracı Olarak Sinema" başlıklı kısa bir bölüm bulunuyor ama, kökende sinemada tasarım konusunu işliyor. Adı da, biliyorsunuz, "Sinema ve Tasarım". Hem bir filmin genel tasarımı hakkında, hem de genel tasarımı oluşturan alt-tasarım kesimleri ve hepsine ilişkin tasarım araçları hakkında bilgiler içeriyor.

- Örnekler misin?

- *Perdeye yansın sonul* (nihai) görüntünün görsel (ve de işitsel) bir genel tasarımı var. Ama, bu görüntü eldelenmesinde çeşitli alt-tasarımlar devrede. Süreç, senaryo ile başlıyor. Işık tasarımı, zaman ve mekân tasarımı, çekim planı tasarımı, çerçeveleme tasarımı, çevre tasarımı, dekor, ses ve ses efektleri tasarımı, müzik tasarımı, kostüm tasarımı, makyaj tasarımı ve elbette özellikle güncel sinemada yoğun olarak kullanılmakta olan çeşitli efekt (görsel hile) tasarımları, vb... Söylediklerim genel başlıklar. Her biri için çeşitli ve ayrımlı uygulamalar söz konusu. Hangi uygulamanın seçileceği, hangi tasarım aracının kullanılacağı perdeye nasıl bir sonul (nihai) görüntü yansıtılmak istendiğine bağlı. Kökende, her sanat ürünü için geçerli bu dediğim. Nasıl bir ürün ortaya konulmak isteniyorsa ona uygun tasarım araçları seçmek gerek. Resimde de böyledir, yonut (heykel) sanatında da, karikatürde de...

- İlk gördü mü Sinema ve Tasarım?

- İlk basımı ODTÜ Mimarlık Fakültesi Yayınları'ndan çıkmıştı. Genişletilmiş 2. ve (6 ay sonra) 3. basımını ise Boyut Yayınları yaptı.

- Yeniden basılan başka kitapların var mı?

- ODTÜ Yayınları "Her Sözcüğün Bir Öyküsü Var"ı 1998 yılında yayımlamıştı. Bu yılın şubat ayında genişletilmiş 2. basımını yaptı. Gene ODTÜ Yayınları "Ne Demek İstanbul, Bebek Niye Bebek" kitabını Aralık 2002'de yayımladı, çok satan kitaplar listesine girdi, 2003 Şubatı'nda genişletilmiş 2. basımını yaptı. Bir bakıma, yayımlanan son kitabım olan "Neyi, Neden, Nasıl Anlatıyor Karikatür- Kim, Niye Çiziyor" da, "Karikatür ve İletişim" in 2. basımını sayılabilir. Ne var ki, metni çok genişlettim, hem yeni konular ekledim, hem de yeni karikatürler. Kimi bölümleri ise yeniden yazdım.

- Yalnızca ODTÜ Yayınları mı basıyor kitaplarını?

- Hayır. Son bir yıl içinde yayımlanan 10 kitabımdan 5'ini ODTÜ Yayınları, 5'ini Boyut Yayın Grubu bastı. Boyut Yayın Grubu "Sinema ve Tasarım" dışında, biri antik dönemde, biri Rönesans ve sonrasında, biri 20. yüzyılda sanat ve cinsellik konusunu inceliyen, biri de sanal cinsellik ve sanat hakkında olan 4 kitabımı daha yayımladı.

- 10 kitabın 7'si resim, heykel ve karikatür, biri ise sinema hakkında... Yani, genellikle görsel sanatlar ağır-

* ODTÜ Endüstriyel Tasarım Bölümü
Öğretim Üyesi ve Bölüm Başkanı, Prof. Dr.

ÖNDER ŞENYAPILI 1940-2021 (1)

Gülay Hasdoğan*

1. Bu yazı, Serbest Mimar Dergisinin Haziran 2021'de yayınlanan Sayı 40-41'de, 12. sayfada yayınlanmıştır.

Mimar, eğitimci, yazar ve sanat eleştirmeni Önder Şenyapılı'yı sonsuzluğa uğurladık. Önder Hocamız, tek bir mesleğin uygulamacısı, tek bir disiplinin eğitmeni veya tek bir sanat dalının eleştirmeni değil, birçok disiplinin bilgisini ve birçok mesleğin uygulama ilkelerini derslerinde ve kitaplarında yansıtan, çok yönlü bir düşünür, yazar, eleştirmen ve eğitmeni.

Önder Şenyapılı, 1940 yılında İzmir Ödemiş'te doğdu. İzmir Özel Türk Kolejinden ve Orta Doğu Teknik Üniversitesi Mimarlık Bölümünden mezun olduktan sonra ABD'de Pensilvanya Üniversitesinde Şehir ve Bölge Planlama Bölümünde yüksek lisans eğitimini tamamladı. İmar ve İskân Bakanlığı (1963) ve Ankara Belediyesinde danışman olarak çalıştıktan sonra Dünya, Güneş, Milliyet,

Vatan, Politika ve Günaydın gibi gazetelerde profesyonel gazeteci olarak çalıştı.

Önder Şenyapılı, 1992-2005 yılları arasında ODTÜ Endüstri Ürünleri Tasarımı Bölümünde tam zamanlı Öğretim Görevlisi olarak görev yaptı; 2005 yılından 2020 yılına kadar yarı zamanlı olarak ders vermeyi sürdürdü. Tasarımın kültür, sanat ve sinema ile ilişkisine yönelik, görsel ve işitsel zenginlik içeren seçmeli dersleri, üniversitemizin birçok bölümünden öğrencinin ilgisini çekiyordu. Sinema ve Tasarım, Medya ve Tasarım ve 20. Yüzyılda Otomobil Tasarımı ve Tasarımcıları ilgiyle tercih edilen dersleriydi. Fakültemizde görev aldığı süreçte kitap yazmaya devam eden Önder Hocamızın Mimarlık Fakültesindeki odasında sürekli

Endüstri Ürünleri Tasarımı Bölümü üyeleri,
ODTÜ Mimarlık Fakültesi binası girişi, 1999.
(Endüstriyel Tasarım Bölümü Arşivi)



bilgisayarı başında çalışıyor oluşu öğrencilerimiz ve hocalarımız için motivasyon kaynağıydı.

Kırka yakın kitabı ve çeşitli günlük, haftalık ve aylık yayın organlarında yayımlanan makaleleri, köşe yazıları, araştırmaları, incelemeleri ve dizi yazıları ile mimarlara, endüstriyel tasarımcılara ve yaratıcı sanatlarla ilişkili diğer disiplinlere ilham veren Önder Şenyapılı ayrıca televizyon ve radyo programları da yaptı. TRT’de “Gündemde Sanat Var” ve “Sanattan Kesitler” programlarını sundu, özel kanallarda sanat programları hazırlayıp sundu. 1970’de TRT’nin düzenlediği Kültür ve Bilim Ödülleri Yarışması’nda “Korkmayın Hain Kurttan” adlı denemesiyle deneme dalında başarı ödülünü, “Cumhuriyet’in 50. Yılında Türk Basını” adlı eseriyle 1973-74 Yunus Nadi Ödülünü, “Televizyonun Türk Toplumuna Etkileri” adlı incelemesiyle de 14. Karacan Armağanında birincilik

ödülünü, Milliyet Sanat Dergisinin deneme yarışmasında üçüncülük ödülünü ve 2000’de Serbest Mimarlar Derneği Ödülünü kazandı. Kitaplarında, sinemada anlatım teknikleri, sanatın gelişim öyküsü, otomobil tasarımcıları, sözcüklerin anlamları, kentlerin isimlerinin kökenleri ve insanlığın cinselliğe bakış açılarının antik dönemlerden, dijital dönemlere kadar nasıl değiştiği gibi geniş yelpazede konulara yer verdi.

2020 yılına kadar aktif olarak ders vermeye devam eden Önder Şenyapılı, 29 Mart 2021 Pazartesi günü vefat etti ve 30 Mart 2021 Salı günü toprağa verildi. Önder Hocamızın, derin bilgisini ve eleştiri yeteneğini, ince mizah anlayışı ile her zaman dengeli bir şekilde ustalıkla kullanan sohbetleri hiç unutulmayacak. Eşi Prof. Dr. Tansı Şenyapılı’ya, kızı Doç. Dr. Burcu Şenyapılı Özcan’a ve tüm yakınlarına sabır ve başsağlığı dilerim.

ÖNDER ŞENYAPILI’NIN ARDINDAN (1)

Fatma Korkut*

Önder Hocayı, genç bir araştırmacı olarak sahaflarda dergi karıştırırken 90’lı yıllarda keşfettim. Şevki Vanlı’nın kurduğu OR-AN (Orta Anadolu) Yapı-Endüstri Merkezi’nin yayını olan Yapı Endüstrisi Dergisinin Mart 1972 tarihli “endüstri tasarımı” özel sayısını incelerken “Pazarlama ve İşleyim Tasarımı Açısından Renk Kullanımı” başlıklı bir yazıya rastladım. Yazı, derginin yayım danışmanı Önder Şenyapılı tarafından kaleme alınmıştı. Birçok açıdan cesur ve öncü bir yazıydı bu: O dönemde kullanılan “endüstri dizaynı” ve “endüstri tasarımı” yerine “işleyim tasarımı” ve “ürün tasarımı” ifadelerini öneriyordu; pazarlama ile endüstriyel tasarım arasındaki güçlü bağa dikkat çekiyordu; bilimsel verilere dayanarak ambalaj tasarımında rengin nasıl etkili bir şekilde kullanılabileceğine örnekler veriyordu. Derginin bu sayısı, ODTÜ Mimarlık Fakültesine konuk profesör olarak gelen Amerikalı endüstriyel tasarımcı David K. Munro ile Mimarlık Bölümü Öğretim Görevlisi Serim Denel’in hazırladığı kapsamlı bir “endüstri tasarımı” dosyasıdır. Şenyapılı, bu dosyaya farklı bir bakış açısıyla önemli bir katkı yapar; o dönemde Türkiye’de

yeni gelişen bu alanın Türkçede nasıl adlandırılacağından farklı disiplinlerle ilişkisine kadar birçok önemli konuya değinir. Önder Hocanın yolu endüstriyel tasarım ile yıllar sonra daha farklı bir biçimde tekrar kesişecektir.

Önder Şenyapılı’nın sanayileşmekte olan ülkelerde tasarımın rolü konusuna yakın durması rastlantı değildi; ODTÜ’lü bir yüksek mimar olarak 60’lı yılların başında Amerika’ya gitmiş, Pensilvanya Üniversitesinde bölge bilimi alanında yüksek lisans yapmıştı. Dönüşünde kısa bir süre kamu kurumlarında çalıştıktan sonra gazetecilik ve yayıncılık alanına yöneldi; çeşitli gazetelerde profesyonel olarak çalıştı. Şenyapılı, 70’li yıllarda kentleşme, Türk toplumu ve kitle iletişim araçları üzerine inceleme kitapları yayımladı. 80’li ve 90’lı yıllarla birlikte resim, karikatür, afiş, sinema ve fotoğraf alanlarında çok sayıda inceleme ve yazı kaleme aldı. Uzun bir gazetecilik ve yayıncılık kariyerinin ardından 1992 yılında ODTÜ Endüstri Ürünleri Tasarımı Bölümünde tam zamanlı öğretim görevlisi olarak çalışmaya başladı; sinema, medya, sanat ve tasarım alanlarını kesiştiren seçmeli dersler açtı. Şenyapılı, 2000’li yıllarla birlikte sözcüklerin anlamlarına ve

* ODTÜ Endüstriyel Tasarım Bölümü Öğretim Üyesi, Doç. Dr.

1. Bu yazı, Mimarlık Dergisinin Mayıs-Haziran 2021, Sayı 419’da 12. sayfada yayımlanmıştır.





Endüstri Ürünleri Tasarımı Bölümü üyeleri, ODTÜ Mimarlık Fakültesi dekanlık merdivenleri, 1998. (Soldan sağa, yukarıdan aşağıya: Canan Ünlü, Özlem Er, Önder Şenyapılı, Aren Kurtgözü, Fatma Korkut, Mehmet Asatekin, Gülay Hasdoğan, Ali Günöven, Oya Demirbilek. Fotoğraf: Necdet Teymur. Burcu Şenyapılı Arşivi)

2. Kuş, Selmin. "Önder Şenyapılı." Ahmet Yesevi Üniversitesi Türk Edebiyatı İsimler Sözlüğü. Erişim tarihi: 29 Nisan 2021. <http://teis.yesevi.edu.tr/madde-detay/senyapili-onder>

SÜREKLİ ÜRETEK, PAYLAŞAN VE SOYADI GİBİ ŞENYAPILI BİR ÖRNEK İNSAN İDİ; ÖNDER HOCAMIZ

Hakan Gürsu*

İnsanlar yaş aldıkça süreç içinde geliştirdikleri çok özel dostlukları giderek belirginleşirken bu dostlukların değeri de çok özeldir. Nerede ve nasıl başladığı çok da önemsenmeyen, bir şekilde bir parçası olduğunuz ve keyif aldığımız özel ilişkilerdir aslında bunlar. Önder Hoca ile kurduğum sıra dışı ilişkiyi böyle yorumladığımda benim için anlamı da çok daha netleşirken ifade etmek de kolaylaşıyor. Öğrenci iken bir dersini alma şansım olmadığı halde, zaman içinde dostluğumuzun kendi kendine geliştiği ve doğal olarak "hocam" diyebildiğim bir özel insan idi benim için. Fakültenin en devamlı hocalarının başında geliyordu desem, kimse alınmaz sanırım. Önder Hoca'nın hiç kapanmayan kapısının önünden geçerken, şartlar ne olursa olsun bir

tarihsel kökenlerine yöneldi; kentlerin, semtlerin, yiyecek ve içeceklerin, nesnelere adlarının hikâyelerini derledi. Belki de tam burada, Önder Hocayı en çok sabırlı ve titiz bir sınıflandırmacı, tutkulu bir ansiklopedist olarak gördüğümü paylaşmalıyım. Birbirine ilgisiz görünen bir dizi tabloyu merak uyandırıcı bir izlek altında birleştirme ve serimleme becerisine sahipti; gazetecilik sezgilerini de kullanarak çağdaş okuyucunun ilgisini çekecek bir konuyu yakalar, geliştirir, komşu temalara atlayarak araştırmasını yeni ve beklenmedik coğrafyalara taşırdı. ODTÜ Mimarlık Fakültesindeki kurtasiyeye bakan odasında, yazma disiplini hiç kaybetmeden, pandemi dönemine kadar çalışmayı sürdürdü. Bu dönemde zorunlu olarak evlerimize çekilince, mekânsal bağlarla birlikte gerek hocalarla gerekse öğrencilerle kurmaya alışkın olduğumuz yoğun iletişim de zedelendi. Önder Hocanın aramızdan sessizce ayrılışını belki de bu nedenle kabullenmekte zorlanıyorum. Fakülteye döndüğümde odasına uğrayacağımı, sohbet edeceğimizi, yine gülmeyi başaracağımızı, yeni çıkan kitabının imzalı bir kopyasını karıştırarak odasından çıkacağımı umut etmek istiyorum; çünkü yıllarca biriktirdiği gazeteleri tek tek tarayarak öykü madenciliği yapan olağanüstü insanlar yok artık (2).

selam vermek için duraksamak ve istisnasız her seferinde sevgi ile dolu bir güler yüzle karşılaşmak benim için çok özel fakülte ritüellerindendi. Uğramaktan keyif aldığım ve her başarıyı benimle sevinerek paylaşan sevgi dolu 2-3 güler yüzden birisi idi. Şimdi o kapı maalesef artık kapalı. Kapalı bir kapının bu kadar hüznün dolu olacağını ve her seferinde bir şekilde açılmasını dileğiyle ümitsizce yüzleşeceğini öngöremiyorum insanoğlu.

Pek kimsenin bilmediği bir başka gerçekse, Önder Hoca'nın pek çok kapının açılmasına vesile olduğu ve özellikle resim alanındaki çabalarını desteklemek anlamında benim için bir kez daha unutulmayacak bir yere sahip olduğu anısdır. Resim yaptığım

* ODTÜ Endüstriyel Tasarım Bölümü Öğretim Üyesi, Doç. Dr.



da pek kimsenin bilmediği bir başka kişisel ayrıntıdır. Her ne kadar pek ressam olmanın hevesinde değilse de resim yapmanın keyfinde olan bir kişi olarak, ilk ciddi çalışma kritiklerimi, sevgili Önder Hocadan aldığım da bir başka değerli anıdır benim için. Resim yaptığının bahsi geçtiğinde gösterdiği heyecanlı tepki, eğer uygun görürse resimlere yorum almanın bana çok yararlı olacağını ve çok sevineceğimi söylemem üzerine, ders verdiğim stüdyoda ve bir kez daha bir öğrenci olarak kendisinden uzun

ARKADAŞIM ÖNDER ŞENYAPILI

Hasan Saltık*

Önder Şenyapılı'yı ODTÜ'de Endüstriyel Tasarım Bölümüne katıldığım yıllarda, Ankara'nın o zamanki sanat galerilerinin sergi açılışlarında tanıştım. Zamanla müşterek arkadaşlarımızın da olması dostluğumuzu pekiştirmişti. Mimar olmasına rağmen diğer görsel sanatlarda da oldukça sağlam bir bilgeliği vardı. Resim, fotoğraf ve sinema konularında söz sahibiydi. Bu konularda oldukça paylaşımlarımız olmuştu. Bu söyleşilerden etkilendiğimi ve yararlandığımı da söyleyebilirim.

uzun kritik aldığım uzun bir öğleden sonrasını da hiç unutmam. Gerçekten resim çalışmalarına ışık tutan ve moral motivasyon anlamında beni çok heyecanlandıran sözcüklerini sıklıkla hatırlarım. Çalışmalarımı dikkatle takip ettiğini ve bu beğenisini de 2015 yılı Nisan Ayındaki Leonardo da Vinci anısına düzenlenen bir aktivite haftasında Galeri Sanat Yapımda eskizlerimle sergi açmam fikri babası ve organizatörünün de Önder Hoca olduğunu pek kimse bilmez sanıyorum. Çıkan pek çok kitabının imzalı kopyaları kütüphanemde artarak yerini alırken, bu üretkenliği beni her zaman şaşırtmış ve hayran bırakmıştır. Sürekli çalışan ve yazan bir insan olarak o imajı hala gözümün önünde yaşıyor. Üreten insanın üreten insanlara duyduğu o hoşgörüsünü bizden esirgemediğini ve imkanlarını sonuna kadar açması ile de bizlere örnek olduğu, hocamız olmadan hocamız olduğunu anlatmayı da görev kabul ediyorum.

Sevgili üstat fotoğrafçı İbrahim Demirel olmak üzere ve pek çok değerli sanatçı ile tanışmama bizzat vesile olanın da bir kez daha Sevgili Önder Hoca olduğunu da hiç unutmam. Üretmeyi, paylaşmayı, sevdiği insanları bir araya getirmeyi hiçbir zaman bırakmayan, hiç unutamadığım Önder Şenyapılı Hocanın o sürekli gülümseyen yüzü de, kitapları üzerine sıcak sohbetleri de Fakültede artık yeri doldurulamayacak değerler arasına karıştı.

Bizim için hep yaşayan ve yaşam dolu olan Mimarlık Fakültesinin gerçekten önemli yapı taşları sessizce göçüp giderken, kapalı kapılar ve yükselen bu garip sessizlik pandemi döneminde insanın içini gerçekten çok daha fazla açtıyor.

Önder Şenyapılı'nın öğretim görevlisi olarak Endüstriyel Tasarım Bölümüne katılmasının Bölümümüz öğrencileri için bir şans olduğu gerçektir. Görsel sanat içerikli verdiği seçmeli derslerinden, aynı zamanda ODTÜ'nün diğer bölüm öğrencileri de yararlanmış, onların sanatsal bakışlarına önemli katkıları olmuştur. Boş kalan bu renkli sanatsal derslerin yerinin doldurulması kolay olmayacaktır.

* ODTÜ Endüstriyel Tasarım Bölümü Emekli Öğretim Görevlisi

Şenyapılı, sanatsal yazıları yanında, değişik türden kitaplar da yazmıştı. Kalem ve yazım kültürü kuvvetli olacak ki bir ara Güneş Gazetesi Genel Yayın Sorumluluğunu yüklediğini biliyoruz. Zaman içinde sanat dergilerinde, gazetelerin sanat sayfalarında yayımlanmış güncel sanatçılarla ilgili birçok yazı ve röportajları olmuştu. Sanatçılarla radyo ve televizyon programlarında sayısız tanıtım röportajları yapmıştı. Analiz ettiği sanatçıların kişiliklerini ortaya çıkarıp,

onların geniş kitlelerce tanınmasına yardımcı olmuştu. Eğitime verdiği katkı kadar Türkiye'nin sanat ve kültürüne de değerli katkıları olmuştur.

Önder Şenyapılı hakkında bir yazı yazacağım aklımdan ucundan geçmezdi. Eğer bir fotoğraf albümü bastıracaktı olsaydım, sunuş yazısını yazacağımı hep söylemişti. Kısmet olmadı!

Eserleri, öğrencileri ve arkadaşları üzerinde bıraktığı izler hep kalacaktır. Anısına saygıyla.

Önder Şenyapılı tarafından yazılan bazı kitapların kapak görselleri.

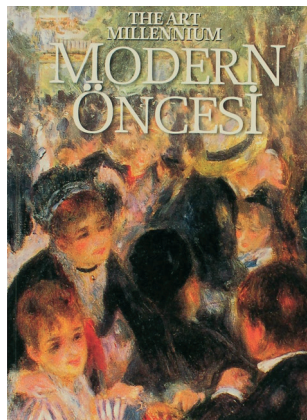
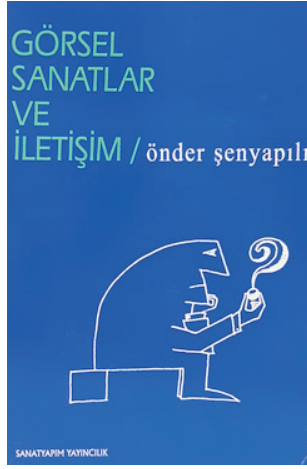
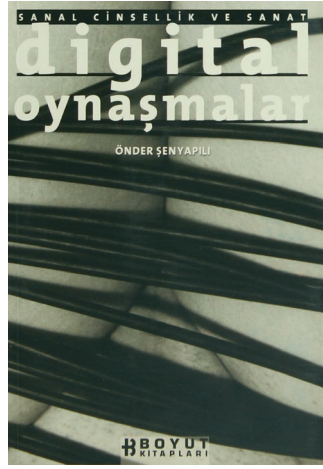



ARDA DÜZGÜNEŞ
1941, 6 Temmuz 2021, Ankara

* ODTÜ Şehir ve Bölge Planlama Bölümü
Emekli Öğretim Üyesi, Prof. Dr.

ARKADAŞIM ARDA

Murat Balamir*

Arda ile 1950'li yılların sonlarında TED Ankara Koleji lise yıllarında başlayan dostluğumuz, mimarlık fakültesinde devam etti. Öğrencilik aşamasında ve daha sonra iki öğretim elemanı olarak görev yaptığımız dönemler boyunca sürdü. Bu uzun arkadaşlık döneminde fakültede aynı odada çalıştık, ailece evlerde buluştuk, ortak değerler ve anılar paylaştık, eğitime birlikte emek verdik.

Arda, derinlemesine öğrenme meraklısı olan, özverili ve cömert bir öğreticidir. Bana otomobil kullanmayı 1960 yılında öğretti. Kasislerde ve dönemeçlerde fren kullanmamaya dikkat etmekte yarar olduğu önerisindeki bilgeliği neden sonra kavradığımı anımsıyorum. Konu ne olursa olsun bildiklerini aktarma gönüllülüğü, Arda'nın bilgi ve tecrübeyi paylaşmaktan büyük mutluluk duyduğunu açıklar.

Özgün bir tasarım yaklaşımına sahip olan Arda aynı zamanda hünerli üretkenliği ile ünlüdür. Her ölçekte tasarım çabası onun için kutsal bir etkinliktir. Tasarım sevdası, konut mobilyalarından tekne yapımına kadar uzanır. Tekne yapımının ayrı bir yeri olmalı ki, ilkinden sonra ikinci bir tekne daha yapmıştır. Bu girişimlerine nasıl zaman ayırabildiğine, nasıl bir özveri ve tutarlılıkla ayrıntılar üzerinde çalışabildiğine hep hayran kalmışım. Somut konular ve nesnel dünyasında çalışma tutkusunu, onun malzeme ve detay dersleri vermeye yönelmesi ile bağdaşır. Ürettiklerinin derlenerek yayına dönüştürülmesi ve sergilenmesi meslek ve akademik ortamlar için önemli katkı olacaktır. Fakülte yönetimimizin bu konuda girişimde bulunması beklenmeli.

Briç masasında Arda ile buluşmaktan daha keyifli ne olabilir?



1965 yılı mezuniyet töreni (Mimarlık Lisans, Y. Lisans ve Şehir Planlama Y. Lisans mezunları): (1. sıra): Emine Komut, Mete Göktuğ, Argun Evyapan, Arda Düzgüneş; (2. sıra): Cem Akdamar, Hayri Eriş-CP, Aysel Tükel (Yavuz), Mutlu Aktay (Yolal). (3. sıra): Günhan Danışman, (?), Murat Balamir, Süreyya Aytaç, Osman Aybers, Cemşit Lodi, Sinan Kalafat, Berrak Gürsel (Seren); (Murat Balamir arşivi).



Aralık 2011 Ankara Cer Modern, ortak ellinci yıl buluşması (Okan Üstünkök arşivi).

ARDA DÜZGÜNEŞ

Okan Üstünkök*

Bizim sınıf (1961 girişliler) ilk yıl Meclis şantiyesinin temel tasarım barakasındayken 1960 girişli sınıf özel üst geçişli çamaşırhanenin bodrumundaki ikinci sınıf stüdyosundaydı. Arda'yla yollarımız ancak ertesi yıl biz de oraya "terfi" edip komşu stüdyoya geçince kesişmeye başladı, daha çok görüşür olduk. Görüşür olduk ama doğrusu pek konuşur olmadık çünkü Arda o zamanlar yalnız stüdyoda değil, başka ortamlarda da (örneğin garajdan bozma kafeteryada) "sessiz sohbet" dalında kara kuşak sahibiydi, olimpiyatlara hazırlanıyordu. İddialıydı. Ne yazık

ki akademik kariyere geçince sessiz sohbet çalışmaları sekteye uğradı. Yine de yeni kampüsteki fakülte binasının marangozhanesi yakınında tek başına sürdürdüğü ciddi tekne yapım çalışmalarıyla sessiz sohbet temrinlerine tümden son vermemiş olması bir kazanç sayılmalıdır. Daha sonra yurtdışında yollarımız tekrar kesiştiğinde ise (1991) kendisinin "sesli sohbet" dalında da "peştemal kuşanacak" düzeyde başarılı olduğunu görme şansım oldu. Asıl şansım ise sevgili Arda'yı 60 yıl öncesinden tanımış olmamdır.

Güzel insandı. Üstüne yıldızlar yağsın.

ARDA

Selahattin Önür**

ODTÜ Mimarlıkta öğrenci olarak eğitime başladığım yıl (1963), Arda'yı son sınıf müze projesi jürisine F. L. Wright'ın Solomon Guggenheim binasını sunan sınıfın "sıra dışı efsane" öğrencisi olarak duymuştum. Bir yıl sonra bir gün boş olan stüdyomuzda Fritz Janeba'dan lisansüstü tezi olan bir üretim (fabrika) tesisi projesi üzerinde kritik alırken rastlamış, bir önceki Arda imajıma bir yenisi eklenmişti. Aynı yıl, yine bir acı kaybımız olan Ziya Tanahı'ya, son sınıf dönem sonu projesine birinci yıl öğrencisi olarak "yamaklık" ederken,

bir taraftan Ziya'nın projesinden, bir taraftan da aynı mekânda tez projesine çalışmakta olan Arda'nın zeki ve esprili havasından etkilenmiştim.

Yıllar sonra değişen rollerimizle, uzun süreler aynı mekânlardaki eğitim ortamlarında bulunduk. Arda'nın, "yere basan sıra dışılığı" ile, özellikle olmazsa olmazların kazanılması gereken mimarlık lisans eğitimi için bir şanstı; yapım bilgi ve "bilgeliği" yanında mimari tasarım yeteneği ve sorgulayıcılığı ile, kuramsal ders ve

* ODTÜ Mimarlık Bölümü Eski Öğretim Üyesi, Prof. Dr.

** Atılım Üniversitesi Mimarlık Bölümü Öğretim Üyesi, Prof. Dr.

stüdyo dersi bütünleşikliğini kişiliğinde gerçekleştirmesi ile, bu eğitimde önemli bir rolü vardı. Aynı rolü, yürüttüğü çok sayıda lisansüstü tezi ile de sürdüren Arda, bölüm yönetiminde de

görüşlerine sıkça başvurduğum, sıra dışı, bazen de aykırı görülebilen görüş ve eleştirilerinden yararlandığım değerli bir insandı. Bıraktığı izler ve anlarıyla yaşayacak.

HOCAM ARDA DÜZGÜNEŞ

Aydan Balamir*

*ODTÜ Mimarlık Bölümü Emekli Öğretim Üyesi, Prof. Dr.

1970'li yılların ilk yarısında Arda Bey'in tedrisinden geçmeyen az kişi olmuştur. O yıllarda yapı grubu derslerinin ilki olan Yapı Malzemesi dersini hemen herkes ondan almış olmalı. Ayrıca, stüdyo dersi için 1972 yılında ikinci sınıflara, ertesi yıl üçüncü sınıflara gittiği için de en az bir dönem daha yollar keşiştir.

Yapı dersini mükemmel bir İngilizce ve geniş bir sözcük dağarcığı ile verirdi. Öyle ki, bazen sözcük seçimine ve telaffuzuna dikkat etmekten içeriği kaçırdığımız olmuştur. Ne söylendiği kadar nasıl söylendiğinin de önemli olduğunu o sırada hissedememişsek, ne yapılacağı ile nasıl yapılacağı arasındaki ilişkiyi daha sonra stüdyoda anlamış

olmalıyız. Yapı dersinin malzeme bilimlerine dayalı yönünün ağırlıklı oluşu, öğrenciye sağlam bir altyapı sunardı. Stüdyo derslerinde de aynı bilimsel çizgiyi sürdürmek isterdi Arda Bey. Malzemenin kimyası ve davranışı kadar ölçüye gelmese de tasarımı ölçülemeyenler dünyasına bırakmak istemezdi. Gözlenebilir, ölçülebilir terimlerle konuşmaya çalışır, yapma bilgisine dayalı bir yaklaşımı örneklemeye çalışırdı. Hedeflenen kuşkusuz nitelik idi; niteliğe giden yol ise niceliklerle döşeliydi.

Yıllar sonra stüdyo dersine birlikte gittiğimiz dönemler oldu. Öğrencisi olduğum yıllardan tam 22 yıl sonra, 1990'lı yılların ortasında, niceliklerden

Arda Düzgüneş'in Mimarlık 3. sınıf stüdyosu için yaptığı ara kat; görünüş ve detaylar (Mehmet Koray Pekerliçli arşivi).



ulaşılan nitelikler meselesini daha da keskinleştirdiğini gördüm; ne yazık ki hiç yazıya dökmediği bilgeliğini de. Stüdyo temrinlerini bu yönde yoğunlaştırarak, alternatif bir tasarım stüdyosu geliştirdiğini hatırlıyorum. Az sayıda öğrenciyle tek başına yürüttüğü, tamamen strüktür ve konstrüksiyona dayalı o deneysel stüdyonun, etrafıca belgelenmiş olmasını dilerdim.

Mimarlık üçüncü sınıf stüdyosundaki asma katın yapımı da o yıllardı

sanıyorum. Arda Bey o strüktüre çok emek verdi. Strüktürün asıldığı üçgen elemanların üretimi ve monte edilmesi sırasında gereken presizyonu göstermeyen teknik ekibe tahammül edemedi, hepsini stüdyodan uzaklaştırdı. Yalnız kaldığında, muhtemelen teknesini yaparken duyduğu keyifle baş başa kaldı. Çoğu şeyi elleriyle tek başına kotardığına şahidim. Sıkça sigara molası vererek, yüzünde muzip gülümsemesiyle...

MİMARİYİ BİLİMSSEL BAKIŞ AÇISIYLA GÖRMEK, İRDELEMEK, GELİŞTİRMEK

Emine N. Caner-Saltık*

Arda Bey, Mimarlık Fakültesine katıldığımdan beri, yeniliklere açık, prensip sahibi ve güvenilir bir insan olarak, giderek yakınlık duyduğum bir akademisyen oldu. Onu tanıdıkça, hiç kimseye ve hiçbir fikre ön yargıyla yaklaşmayan, haksızlıklara karşı durup doğru bildiği yönde hareket eden, mimarlığın çok disiplinli yapısını önemseyen ve bunu fakülte içinde hayata geçirmeye çalışan çok yönlü bir insan olarak üniversitemiz için ne kadar değerli bir birey olduğunu kavradım.

Arda Bey, mimaride ve yapı endüstrisinde olan gelişmeleri yakından takip edip irdelemenin, katkıda bulunmanın akademik dünyanın önemli görevi olduğunu düşünmüş, bu konularda laboratuvar imkanlarını geliştirmek istemiştir. Yapı Bilgisi Anabilim Dalında, yapı malzemeleri ve yapıların işlevsel sistemleri ile ilgili çalışmaları, gelişmekte olan arazi ve laboratuvar analitik yöntemleri ile zenginleştirmek istemesi onu bizimle daha yakınlaştırmıştır. Özellikle tarihi mimari varlıklarımızın yapı malzemesi ve işlevsel sistemleri ile ilgili araştırmaları desteklemiş, bunların ufuk açıcı olduğunu düşünmüştür. Ayşe Tavukçuoğlu'nun; Aksaray'daki Ağzıkarahan'ın özgün yağmur suyu akaçlama sisteminin yeterliliğinin incelendiği, "A study on the maintenance of stone monuments in relation to dampness problems" başlıklı doktora tezi çalışması sırasında da Malzeme Koruma Laboratuvarı ile olan bilimsel yakınlığımız daha çok ilerlemiştir.

Arda Bey, Malzeme Koruma Laboratuvarının BAP projeleriyle başlayarak, Avrupa Topluluğu projeleri

ve ulusal ve uluslararası araştırma projeleri ile adım adım gelişmesine ivme vermiştir. Malzeme Koruma Laboratuvarını desteklemenin Yapı Bilgisi Anabilim Dalı için de önemli bir açılım olduğunu benimsemiş, yapılan çalışmaları takip edip desteklemiştir. Ayşe Tavukçuoğlu ile birlikte üniversitemize kazandırdığımız Avrupa Topluluğu projesi ile (Monuments Lab 206710-EU, FP7 REGPOT: "Improvement of METU Research Laboratory for the Care and Conservation of Historic Monuments") tarihi yapıların tahribatsız analizleri ve malzemelerin mikroyapı analizlerinde ilerleme olanakları sağlanmıştır. Malzeme Koruma Laboratuvarının gelişmesi Arda Bey'e fakültedeki yapı bilgisi araştırmalarının geliştirilmesi konusunda ümit vermiş ve yapı bilgisi öğrencilerinin ve yapı bilgisine ilgi duyan diğer bilim dallarından gelen yüksek lisans ve doktora öğrencilerinin de bu laboratuvarın gelişmesinden yararlanacağını varsaymış, proje ile sağladığımız teçhizatla Malzeme Koruma Laboratuvarının genişleyen mekanlarının fakültemiz içinde yer almasında Arda Düzgüneş'in desteği değerli olmuştur.

Arda Bey, yapının tasarımından başlayarak, nasıl yapıldığının, işlevini nasıl devam ettirdiğinin kendisini oluşturan malzeme ve sistemlerin bilimsel, ölçülebilir verilerle irdelenmesinin önemli olduğunu, bunun mimarlık birikiminin ilerlemesi bakımından eğitim ve araştırma faaliyetleri içinde önemli bir yeri olması gerektiğini düşünmüştür. Kendisi üniversitemizdeki araştırma faaliyetlerinin niteliğine, ODTÜ Fen Bilimleri Enstitüsü Müdür Yardımcılığı,

*ODTÜ Mimarlık Bölümü Emekli Öğretim Üyesi, Prof. Dr.

Yapı Bilgisi Anabilim Dalı Başkanlığı ve sonra da Yapı Bilgisi Lisansüstü Programları Yöneticisi olarak yaptığı idari görevler ile ve dokuz doktora tezi, on bir yüksek lisans tezi danışmanlığı ile değerli katkılar yapmıştır.

Arda Bey, oluşturduğu yeni derslerle de bu konulara önemli katkılar yapmıştır. Bu derslerin öğrencilerin ufkunu genişlettiğini ve yüksek lisans çalışmaları sırasında analitik araştırmalara yönelttiğini düşünüyorum. Dolayısıyla Yapı Bilgisi Anabilim Dalından önemli sayıda yüksek lisans ve doktora öğrencisi tarihi yapıların malzeme ve işlevsel sistemlerini irdeleyen araştırmalarla koruma bilimine de önemli katkılar yapmışlardır. Örneğin, bu tezlerin bazılarında hazır sivaler, tuğlalar, gaz beton gibi piyasada yaygın kullanılan bazı malzeme gruplarının performans ve bileşim özellikleri, laboratuvar analizlerine dayanan ölçülebilir verilerle irdelenmiş, bu malzemelerin tarihi yapı onarımlarında kullanılıp kullanılmayacakları ve nedenleri tartışılarak koruma bilimine de önemli

katkılar sağlanmıştır. Ayrıca yine Yapı Bilimleri Programı yüksek lisans öğrencileri tarafından yapılan tez araştırmalarında bazı tarihi yapılarda mekanların ısı yalıtım ve akustik özelliklerini, mimari elemanları oluşturan malzemeler üzerinde yapılan analizlerle ortaya koyan tez çalışmaları hem koruma bilimine hem de yapı bilimine iyi örnekler oluşturmuştur. Bütün bu çalışmaların kalbinde Arda Bey vardır. Onun verdiği görüş ve yaptığı tartışmalar, açtığı ufuklar çok önemlidir.

Arda Düzgüneş fakülteadaki akademik ortama, kendinden başkasının fikirleri, yaptıkları ve yapmak istediklerine ilgi ve heyecanla yaklaşan davranışlarıyla araştırmalara ivme vermiş, tutucu ve cesaret kırın bulutları dağıtan değerli farkındalıklar ekmiştir. Arda Düzgüneş'in katkıları ve çabaları boşa gitmemiştir. Bu farkındalıkların fakültemiz ve üniversitemiz için giderek daha önem kazanacağı düşüncesindeyim. Ona sonsuz sevgi, saygı ve teşekkürlerimizle...

MİMARLIK MESLEĞİNİN DİSİPLİNLER ARASI VE ÇOK DİSİPLİNLİ YÖNLERİNİ İYİ BİLEN MİMAR, AKADEMİSYEN, BİLİM İNSANI... YAPI BİLİMLERİ LİSANSÜSTÜ PROGRAMINI KALKINDIRAN DEĞERLİ İNSAN...

Ayşe Tavukçuoğlu*

Hayatımda çok özel bir yeri olan, hayata dair –akademik yaşama dair– bilim insanı olmaya dair –düşünen insan olmaya dair– çok yönlü bir insan olmaya dair bende izler bırakmış olan, her zaman iyi ki tanımışım, iyi ki yakından tanımışım dediğim, çok değerli Hocam, Prof. Dr. Arda Düzgüneş hakkında, anma yazısı hazırlamak çok kolay değil. İster istemez duygusal bir giriş yaptım. Kendisini ilk tanımaya başladığım 1994 yılından itibaren her bir araya geldiğimizde beni derinden etkileyen anlarımız benim için çok değerlidir.

Doktora yeterlilik sınavımı verdikten sonra altı senelik profesyonel iş hayatımdan ayrılmış 1996 yılında akademik ortama geçiş yaptım. Mezun olduğum okuluma, Yapı Bilimleri Lisansüstü Programına araştırma görevlisi olarak alındığım dönemde Prof. Dr. Arda Düzgüneş, Yapı Bilimleri Anabilim Dalı Başkanı idi. 1996 yazında verdiği "ARCH 190-Internship in Construction" dersi kapsamındaki yapı stajında, kendisi ile birlikte 3.

sınıf stüdyosunun asma katını birlikte inşa ettik. Proje detaylarını 1/1 ölçeğe kadar tek tek tasarladığı projesinin uygulamasında, kendisinden çelik ve ahşap yapımına dair çok şey öğrendim; sade detaylar ve sorunlara dâhiyane ama basit çözümler geliştirmesini hayranlıkla izledim. Herkesin biraz çekindiği sert görüntüsünün altında yatan babacan, birikimini sakınmadan dobra dobra paylaşıyor, ekip ruhuyla birlikte çalıştığı kişiye ne kadar güven duyduğunu ve değer verdiğini hissettiren bir kişi ile omuz omuza bir arada çalışmak ne kadar güzel bir duyguydu. Heyecanımın farkında idi. Sonrasında malzeme ve yapım teknolojileri, mimari detay tasarımı ile ilgili derslerinde kendisi ile birlikte derslere girdim. El yordamı ile akademiye öğrenen ve keşfeden bana, örnek olmuştur. Tanıştığı kişilere ön yargısız yaklaşımı, somut bilimlere yakınlığı, derin bilimsel ve teknolojik kültürü, sorunları dert eden değil çözüm üretmeye odaklanan bakış açısı ve bir o kadar da çalışkan bir öğretim üyesi ile

* ODTÜ Mimarlık Bölümü Öğretim Üyesi, Doç. Dr.

Getting Along on Planet Earth

What We Can Do for Ourselves

compiled and edited by
Arda Düzgüneş

All About Us and Where We Live

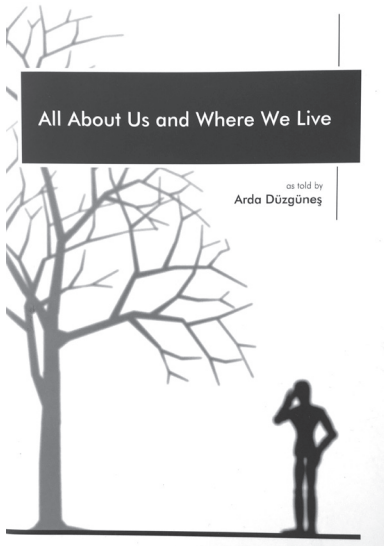
as told by
Arda DüzgüneşBasic Ingredients for Brewing Buildings:
A Concise Digestcompiled and edited by
Arda Düzgüneş

ODTÜ Mimarlık Fakültesi Yayınlarından çıkan, Arda Düzgüneş'e ait üç kitabın kapakları.

birlikte akademik ortamda çalışmak ne büyük şanstır.

Akademik ortamdaki eğitim etkinliklerinin yanı sıra araştırma etkinliklerinde de beraberdik. Üniversiteye adım attığım andan itibaren doktora tez danışmanım Prof. Dr. Emine N. Caner-Saltık ile birlikte Malzeme Koruma Laboratuvarında çalışmaktaydım. Tez çalışmaları yanı sıra Malzeme Koruma Laboratuvarında araştırmalar yapmakta olan diğer araştırmacılar ile birlikte olmak, usta çırak ilişkisini andıran, herkesin birbirine tecrübelerini aktardığı ve bir şeyler öğrettiği bu ortamın bir parçası olmak akademik birikimime inanılmaz katkılar sağlamıştır. Yapı Bilimlerinde derslere girmekle birlikte Prof. Dr. Emine N. Caner-Saltık ile birlikte girdiğim laboratuvar dersleri, akademik ortamın bana verdiği diğer bir hediyeydi. Yapı Bilimleri ve Malzeme Koruma Laboratuvarının ortak çalışma alanlarında yetişirken ve çalışırken ben, Arda Hocam bu karşılıklı iletişim ortamından etkilenmekte, laboratuvarında yapılan her çalışmaya ilgi göstermekte ve destek vermekteydi. Prof. Dr. Arda Düzgüneş, ODTÜ Mimarlık Bölümümüzde benim tanık olduğum, 1994 ve 2011 yılları arasındaki akademik ve eğitim çalışmalarının her ortamında, disiplinler arası ve çok disiplinli araştırmaların ve ortak çalışmaların önemini vurgulamıştır; bu doğrultuda da Yapı Bilimleri Lisansüstü Programının kalkınması için çok uğraşmıştır.

ODTÜ'deki akademik kariyeri boyunca, Prof. Dr. Arda Düzgüneş, Mimarlık Bölümü lisans programında ve Yapı Bilimleri lisansüstü programında çok sayıda zorunlu ve seçmeli ders vermiş, geliştirmiş ve yeni dersler açmıştır. Mimarlık Bölümümüzün lisans eğitiminin önemli teknik derslerinden olan "ARCH 251-What Buildings are Made of", "ARCH 252-Building Materials and Finishes", "ARCH 351-What Gets Buildings Made", "ARCH 352-Detailing and Professional Practice", "ARCH 344-Environment and Man: Cause and Effect", sadece benim hatırlayabildiklerim. Bunlar arasında yapı malzemeleri teknolojilerinin anlatıldığı ARCH 251 dersinin, tıp bilimindeki anatomi dersine denk olduğunu, yani bu dersin mimarlığın anatomisi olduğunu söylerdi. Prof. Dr. Arda Düzgüneş, Yapı Bilimleri

Lisansüstü Programında da çok sayıda ders vermekteydi. Örneğin, "BS 501-Prothesis Seminar in Building Science", "BS 503-Building Science Workshop", "BS 504-Research Methods in Building Science", "BS 552-Performance Assessment of Buildings", "BS 584-Living in Environment" dersleri iyi bilinirdi. Bu dersler yine sadece hatırlayabildiklerim. Bu dersler, bilimsel araştırmaya yaklaşım dâhil, yapı ve çevre bilimleri ile ilişkili sürdürülebilirlik, verimlilik, konfor koşulları ve benzeri temel konuları inceleyen ve tartışan derslerdi. Kendisinin, mutlaka ki bölümümüzde birçok derse daha katkısı olmuştur. Bu dersleri oluştururken, geliştirirken ve yenilerken, Yapı Bilimlerinin devamlılığını sağlamak için genç kuşak akademisyenlerin de yetişmesi için elinden geleni yapmış; farklı disiplinlerden öğretim üyelerini de alarak, her birimize sorumluluklar vererek tecrübeli öğretim üyeleri olmamız için emek vermişti. Bizlerden beklentileri ve umudu her zaman yüksekti. Bana güvendiği, inandığı ve teşvik ettiği her an için kendisine minnet borçluyum.

Prof. Dr. Arda Düzgüneş, 1999-2002 yılları arasında Fen Bilimleri Enstitüsünde Müdür Yardımcısı olarak çalışmıştır. Yapı Bilimlerinde bilimsel niteliği yüksek olan yüksek lisans ve doktora araştırmalarının yapılması için çaba sarf etmiş, lisansüstü zorunlu derslerinde genç araştırmacılarımıza istatistik biliminin esaslarını anlatmış, tezlerin bilimsel bir dil ile yazılması için kılavuzlar hazırlamıştır. Benzer bir çalışmayı Fen Bilimleri Enstitüsünde de yapmış, Üniversitemizin o dönemine ait tez yazım kılavuzunu hazırlamıştır; tüm Fen Bilimlerine bağlı lisansüstü disiplinlerde araştırma yapmakta olan öğrencilerimiz bu kılavuzdan faydalanmıştır. Birikimini aktardığı birden fazla teknik içerikli ders kitabı yazmış, bu kitapları ODTÜ Mimarlık Fakültesi tarafından basılmıştır. Kitaplarından bazılarının başlıklarını, "Getting along on planet earth: What we can do for ourselves (2007)", "All about us and where we live (2005)", "Basic ingredients for brewing buildings: A concise digest (2005)", "Case-study report form; A handbook for architects (2003)" olarak sayabilirim.

ODTÜ'deki akademik yaşamı boyunca hep üreten, her el attığı işi layıkıyla

yapmaya çalışan, bilimsellikten şaşmayan ve inanılmaz bir dirayeti ve yılmazlığı olan kişiliği, kendisini her daim saygıyla anmamın nedenlerindenidir.

İngilizce ve Türkçe ana dilleriydi ve dil bilimine yakınlık duyuyordu. İngilizce yayınlarımızda, karşılığını oturtamadığımız her bir teknik terim için sözlüklerde kelime köklerini araştırarak kelime türetmesi bana miras bıraktığı sorumluluklardan biridir. Türkiye’de bilimsel bilginin yayılması ve Türkçe bilimsel terminolojilerin gelişmesi için biz akademisyenlere çok görev düştüğünü vurgulardı. ODTÜ’de İngilizce teknik yayınların yanı sıra Türkçe teknik yayınlar da yazmamız gerektiğini çokça dile getirmiştir. Ben de Prof. Dr. Arda Düzgüneş’in bu görüşüne halen ve tüm içtenliğimle katılıyorum, bu

yolda üstüme düşeni yerine getirmeye çalışıyorum.

Tez danışmanım Prof. Dr. Emine N. Caner-Saltık ile Prof. Dr. Arda Düzgüneş’in koruma bilimi ve yapı bilimleri araştırma konularına yakınlıkları, ortak yaklaşımları ve bilimsel çabaları, Mimarlık Bölümümüzde iki bilim sahasının da birbirlerini besleyerek ilerlemesine vesile olmuştur. Prof. Dr. Arda Düzgüneş’in disiplinler arası çalışan araştırmacıları ve araştırmaları destekleyerek gösterdiği ileri görüşlülük sayesinde, Yapı Bilimleri Lisansüstü Programı’nda, ben dahil, yapı fiziği ile ilgilenen çok sayıda tez öğrencisi, Koruma Bilimine katkı sağlayacak araştırmalar yapmıştır. Bu araştırmaları, Prof. Dr. Arda Düzgüneş’in de bazılarında yer aldığı çok sayıda ODTÜ Bilimsel Araştırma Projesi ve Avrupa Topluluğu projesi ile destekledik. Kendisinin, ortak çalışmalar yaptığımız Malzeme Koruma Laboratuvarının araştırma donanımı ve

kapasitesinin artırılmasındaki desteği tartışılmaz. Disiplinler arası ve çok disiplinli çalışmalara her zaman ilgi göstermiş, sorunlara yapıcı çözümler üretmek yolları açmış Prof. Dr. Arda Düzgüneş’in çabaları meyvesini vermiş, Bölümümüzde yenilikçi yapı malzemeleri teknolojileri, performans geliştirmeye odaklı onarım malzemeleri, malzeme koruma teknolojileri, mikro yapı analizleri, tahribatsız yöntemlerle yapıların yerinde muayene, izleme ve performans analizleri ile ilgili sahalarda araştırmalar ilerlemiştir.

Yeri geldi odasında ağladığım, yeri geldi sevincimi paylaştığım, babacan yanını ve ilgisini benden esirgememiş olan Prof. Dr. Arda Düzgüneş ile tam 15 yıl süresince türlü ortamlar ve eğitim-araştırma etkinliklerinde bir arada olmak bana çok şey kattı. Arda Hocam değerlidir. Her zaman kendisini sonsuz sevgi, saygı ve minnetle anacağız.

TEK SEFERLİK DENEYSSEL BİR STÜDYO

Mehmet Koray Pekerikli*

“1998 Sonbahar dönemi ARCH 301 dersi, küçük, deneysel bir çalışmaya yer verdi. sekiz kişilik bir grupta gerçekleşen bu çalışmanın bir üyesi de ben oldum. Sayın Arda Düzgüneş’in yaklaşımı ve metodu bende geleceğin mimarlık eğitimi hakkında yeni fikirler doğurdu.

Bu çalışmada önümüze konan tasarım sorunları, küçük ölçekliydi ve çok iyi sınırlanmıştı. Gerçek hayatı simüle edercesine her görevde, işverenin dayatmalarına ve kullanıcı özelliklerine önem verildi. Bütün tasarımlar; malzeme bilgisi, detay, statik ve çevre denetimi konularından geri besleme yöntemiyle, işverenin ihtiyacının karşılanmasını amaçladı. Geçen yıllarda stok edilen ve unuttuğumuz bilgileri tasarım ihtiyaçları çerçevesinde yeniden keşfettik ve kullanarak özümstedik.

Dersin işleniş biçimi de alıştığımızdan farklıydı. Bir masa etrafında kişisel tasarım fikirleri üzerine toplu kritikler ve tartışmalar yaptık. Bu çalışmalarda lider konumundaki Arda Bey bazen geri çekilip bizim kendi kendimize bir doğruya ulaşmamızı sağladı. Onun bizden istediği, benim anladığım kadarıyla, sorunları gerçek anlamda anlamamız ve tartışarak çözüme ulaşmamızdı. Bu çalışmanın geleneksel stüdyo yaklaşımından temel farkı, bence, çeşitli disiplinlerde çözmemiz gereken sorunları gerçek hayatla birebir ilişkilendirerek, önümüze sunmasıydı.

O, bu çalışmada bir liderdi. Deneysel kısıtlı çapta olduğundan problemi sunan da, çözüm kaynaklarını (değişik disiplinlere ait) veren de o oldu. Bir liderde olması gereken, vizyon oluşturma, vizyonu paylaşma, ve vizyonu eyleme dönüştürme vasıflarını bu çalışma sonunda öğrenmiş oldum. Hayallediğim yeni eğitim sisteminin temel unsuru olan liderliğin önemini kavradım.”

Buraya hiç değiştirmeden eklediğim bu alıntının kaynağı arşivimde son düzenleme tarihi 16 Aralık 1998, 08:54 olarak kaydedilmiş bir doküman. 1998 yılı sonunda, ODTÜ Mimarlık Fakültesi Dekanı sevgili Prof. Dr. Necdet Teymur’un büyük bir hevesle düzenlediği “Çağdaş Mimarlık Eğitimi Üzerine” isimli fikir yarışması için “Çeşitlilik, Özgünlük” başlığı ile teslim ettiğim ve ödül alan bir yazıdan alıntı. Stüdyolar ile kavramsal derslerin dönem projeleri ve modüller üzerinden bütünleştiğini hayal ettiğim bu öneriyi yeniden değerlendirip geçtiğimiz yıllarda Bölümümüze müfredat değişikliği söz konusu olduğunda sunmuştum. Belki bir gün deneme fırsatımız olur.

İşte o yazıda hayal ettiğim mimarlık eğitimi için bana ilham veren, Arda Hocamızın o yıl kurduğu, bu

* ODTÜ Mimarlık Bölümü Öğretim Üyesi, Yrd. Doç. Dr.



Arda Düzgünes ile evinde bir keyifli sohbet anısı (Mehmet Koray Pekerçli arşivi)

“deneysel” stüdyo grubuna düşmemiş, ama katılmayı çok istemiştım. Bunu arkadaşlarım kendisine önden ilettikten sonra onu odasında ziyaret ettiğimde gözlerinin içi gülerek bana seslendi “...demek o deli sendin?”. Haksız sayılmazdı. Beni daha önceki derslerinde çıkıntılık yaptığım için tanyordu. Üstelik tek seferliğine yapılacak sonu belli olmayan deneysel bir stüdyo grubuna katılmak gerçekten delilikti. Ama ben yine de beni kabul ettiği için çok mutluydum. İkinci sınıfta malzeme ve yapı derslerinde tanıdığım ve hayranlık duyduğum Arda Hoca ile baş başa iki dönem geçirecektim!

O stüdyo grubunda ilk dönem birbirini takip eden birçok temrini tamamlayarak dönem sonu projelerine yaklaştık. Bu temrinler çok net kısıtlar içeriyordu ve başlangıçta bu hepimizin sinirini bozuyordu. Halbuki bu kısıtlar çoğu zaman gerçek hayatta karşımıza çıkabilecek türdendi, örneğin: işverenin elinde kalmış tek tip çelik kutu profiller ile inşa edilecek bir otopark örtüsü. Bu temrinde hepimiz verilen malzemenin sınırları içinde kendimizi doğrusal formlar ile kısıtlamışken, işin sonunda Arda Hoca geniş bir açıklıkta aynı malzemenin hafif bir kavis verilerek bir kemer gibi kullanılabileceğini

gösterdiğinde çok şaşırmıştık. Önümüzde ne kadar kısıt olursa olsun, yalnızca elimizdekiler ile çok farklı çözümlere ulaşabileceğimizi görmüştük. O dönemi halihazırda var olan çok katlı bir binaya çevre duyarlılığı yüksek bir kabuk tasarlayarak tamamlamıştık.

Arda Hoca stüdyonun ikinci döneminde ise bizi (neredeyse) tamamen serbest bırakmayı tercih etmişti, artık bir kısıt yoktu. Ancak bir küçük detay vardı. Bize verdiği ilk temrin o dönem projesi için müşteri olan kendisine bir taahhüt mektubuydu. Bu belgede projede neler yapacağımızı anlatacak ve taahhüt edecektik. Bol keseden vaatler sunduğumuz bu mektup bizi dönem boyunca en çok zorlayacak kısıtları daha en baştan belirlemişti. Dönem sonunda Arda Hoca dosyasından çıkarıp o mektubu önüme geri koyduğunda gördüm ki vardığım nokta başlangıçta taahhüt ettiğime yaklaşmamıştı bile. Jüri günü bizi değerlendirmeye gelen sevgili hocamızı Prof. Dr. Ayşen Savaş bana bu durumu işaret ettiğinde, projesi önünde gözleri dolan ben “...bu dönem mimarlığın çok zor bir şey olduğunu anladım” demiştim.

O dönem sonunda mimarlığın neredeyse sonsuz boyutları olan bir

uğraş olduğunu, iyi mimarının ancak bu büyük karmaşanın bir uyum ve düzen ile yönetilmesi olduğunu anlamıştım. ODTÜ Mimarlık Fakültesinde bir kariyer seçmemde, bunu gerçekleştirebilmemde ve gelecek için kurduğum hayallerde Arda Hoca'nın beni yüreklendirmesi ve bu ülküyü bize açılmış olması var.

Arda Hoca ile neredeyse bir çeyrek asır süren tanışıklığımda iletişimimiz hep devam etti. Onu yaptıklarım, hayallerim, sorunlarım hakkında hep bilgilendirdim, fikrini aldım. Onunla birlikteyken uzun uzun keyifli sohbetler yapar, zamanın nasıl geçtiğini anlayamazdım. Kendisini çok özleyeceğim.

HOCAM ARDA DÜZGÜNEŞ'İN ANISINA

H. Sinan Sülüner*

Lisans eğitimimi tamamladıktan uzunca bir süre sonra akademik olarak kariyerimi sürdürmek konusunda karar verip İstanbul'dan Ankara'ya taşındığımda, büyük bir heyecan ve yeni bir başlangıç hedefiyle Orta Doğu Teknik Üniversitesinin sınavlarına girerek kaydımı yaptırmıştım. Mimarlık Tarihi Anabilim Dalında yüksek lisans eğitimimi tamamlamamın ardından o tarihte ilgili anabilim dalında doktora programı olmaması neticesinde Arda Düzgüneş ile ilk tanışmam 1999 yılında gerçekleşmiştir. Aynı zamanda Hacettepe Üniversitesi Sanat Tarihi doktora sınavlarını da kazanmama rağmen kendi üniversitemde eğitimimi sürdürme isteğim, sanırım kendisini de etkilemiş olacak ki, Yapı Bilimleri Bölümünde doktora yapabilmeme imkân yaratarak bana büyük bir destek vermiştir. Arda Bey'in hafızamdaki ilk anısı o süreçte göstermiş olduğu yakınlık ve doktora programına devam etmem konusundaki teşvikidir.

Vermiş olduğu desteğin farkında olmama rağmen bu teşvikinin ne kadar önemli olduğunu fazlasıyla anlamam ise sonraki yıllara dayanmaktadır. Bugün geriye baktığımda, Arda Bey'in desteği olmasaydı doktora programına girememiş ve belki de idealimden vazgeçmiş olabileceğimi şimdi daha iyi anlamaktayım. Doktora sürecim, başta Arda Bey'in beni bölüme kabul etmesi ve sonrasında tez hocam Prof. Dr. Ömür Bakırer'in destek ve katkıları ile gerçekleşebilmiştir. Bir kez daha kendilerine en içten teşekkürlerimi sunmak istiyorum.

Arda Bey ile ilgili hafızamda yer eden bir diğer anım ise, kendisinin doktora sürecinde aldığım araştırma bursu ile ilgili olan yaklaşımdır. Amerikan İlmî Araştırmalar Enstitüsü tarafından verilen Yunanistan Atina'daki American School of Classical Studies araştırma bursunu kazandığımı kendisi ile paylaştığımda Arda Bey'in içten sevinci ve desteği, bana da gelecek çalışmalarım için büyük güven vermişti. Bu güven ve destek doktora programımı tamamladıktan sonra da devam etmiştir, kendi üniversitemde kariyerime devam edebilmem ile ilgili olarak sadece kendisinin konuyu gündeme getirmesi benim için çok kıymetlidir. Her ne kadar bu istek mümkün olamadıysa da her zaman öğrencilerinin başarısından memnun olup onları teşvik eden hocam olarak hatırlayacağım kendilerini.

Bilimsel danışmanlık yanında eğitimci olarak kariyerine yeni başlayan kişilerle verilecek destek ve teşvikin önemini bilen bu iki insanın katkısı hayatımda çok büyük bir rol oynamıştır. Bugün gerek akademik kariyerime devam edebilmem gerekse onlardan gördüğüm yaklaşımı örnek alarak öğrencilerimle kurduğum iletişimin temelinde, gördüğüm destek ve hoşgörü gibi kavramların beni ne kadar etkilediğini anlayabiliyorum.

Benim gibi birçok kişinin hatıralarında aynı şekilde anımsanan, bilimsel eğitim yanında topluma faydalı bireyler kazandırmayı da mesleki yaşamında ilke edinmiş bu değerli Hocamızı sevgiyle anıyor ve kendisine bir kez daha müteşekkir olduğumu ifade etmeyi bir borç biliyorum.

* Çankaya Üniversitesi Mimarlık Bölümü Öğretim Üyesi, Prof. Dr.

** Preservation Services Şirketi Genel Müdürü, Dr.

***ODTÜ Mimarlık Bölümü Yapı Bilimleri Programı, Doktora Öğrencisi

SEVGİLİ HOCAM, JÜRİLERDEN ARKADAŞIM ARDA DÜZGÜNEŞ

Gülser Çelebi*

Arda Hoca ile tanışmamız ODTÜ'deki yüksek lisans ve doktora jürilerinde oldu. Beni öğrencilerinin jürilerine davet ederdi. Ben de onu Gazi Üniversitesindeki jüriye davet ettiğimde hiç kırmadan kabul ederdi ve tezleri mutlaka ayrıntılı biçimde okuyup gelirdi. Jürilerin dışında da mesleki amaçla pek çok ortamda bir arada olmak fırsatını buldum. Gazi Mimarlıkta Türkçe olarak yaptığımız jürileri de büyük bir dikkatle takip ederdi. Türkçe konuşma ve yazım gramerini düzelterek jüride konuşmaya başlaması anadiline duyduğu saygının açık bir ifadesiydi. Çok akıcı ve muhteşem İngilizcesinin yanı sıra Türkçe terminolojiye olan hâkimiyeti beni her zaman şaşırtmıştır. Jürilerde teknik ve konstrüksiyon konusundaki haklı kritikleri gerek Türkçe ve gerekse İngilizce aksanıyla konuşması şiir gibi dinlenirdi. Araştırmanın öznlü yazılması gerektiğini, anlamsız uzatmanın gereksiz olduğunu şöyle eleştirirdi: "Niçin dünya ateşten bir yumaktı diyerek konuya giriyorsunuz?".

Kritik ederken ciddi yüzüyle, kahvesiyle güldürür ve düşündürürdü.

Ben bir süre Ankara dışındaki bir üniversitede idari görev aldım ve Ankara'dan ayrıldım. Bu arada bir atama nedeniyle jüride görevlendirildiğim haberi geldi. Arda Hoca ODTÜ'den ayrılmış ve Çankaya Üniversitesinin kadrosuna profesör olarak atanmış. Ben de bu atamada jüri üyesi olarak görevlendirilmiştim. Çankaya Üniversitesi iyi bir akademisyen kazanmıştı. Yani bizim dostluğumuzun içinde mutlaka bir jüri hikayesi olmuştur. Çankaya'da konstrüksiyon derslerini yürütürken; kızım da onun asistanı olmuştu. Bu durum, kızım Mine için büyük bir şans. Nitekim onların da dostlukları sonuna kadar sürdü.

Arda Hoca ezber bozan kişilikte bir insandı. Analitik düşünme yeteneğine hayranlık duymamak mümkün değildi. Jürilerde çok güzel anılar paylaştık. Onu her zaman anyorum ve anacağım.

TEZ DANIŞMANIM ARDA HOCA

Evin Erder**

Doç. Dr. Arda Düzgüneş doktora tezi danışmanımdı. Tez ilerledikçe odasına hem tezi görüşmek hem de sohbet için giderdim. Tezin başlığı: Ahi Elvan Mosque, Örtmeli Mesjid, Sabuni Mesjid and Poyraji Mesjid-Four 14th and 15th Century Mosques in Ankara- A Re-evaluation for their Sustainable Conservation (2008). Bir caminin planında sıcaklık ve bağıl nem ölçülerini işledikten sonra belki

bir camide bu çalışmayı yapmanın yeterli olabileceğini söyler söylemez, Arda Hoca hemen itiraz etti ve diğer camilerde aynı çalışmaya devam etmemi söyledi. Sonuçta, dört yapının o zamanki durumunu ve hızla ilerlemekte olan restorasyon çalışmalarının etkilerini belgelemiş ve karşılaştırmış oldum. Zor bir tezd. İstatistiksel bilgiler içeriyordu. Tez tamamlandığında, Arda Hoca, "Bu teze, artık sırtın yere gelmez," dedi.

ÇOK DEĞERLİ ARDA HOCAM

Başak Yüncü Karanfil***

Sizi 2007 yılında mimarlık bölümü ikinci sınıftaki malzeme dersimizin pek de sert gözükten hocası olarak tanıdım. Fakat, 2013 yılında yüksek lisanstaki seminer dersimin raporunu teslim etmek için Bestekar Sokak'taki evinize uğradığımda gerçek anlamda sizinle tanışmış oldum. Seminer final sunumunda jüri üyelerinden biri olduğunuz için size raporumu

elden teslim etmek istemiştim. Daha doğrusu raporu kapıdan bırakıp kaçmak istemiştim, ama beni içeri buyur ettiniz. Çok çekinerek girdim. Ya raporu beğenmezseniz, ya senden olmaz dersiniz? Mimarlık eğitimim boyunca düzenli aralıklarla beğenilmeye ve benden mimar olmayacağına ikna edilmeye o kadar alışmışım ki, sizden de tam olarak bunu beklemiştim.

“Anlat,” dediniz, “raporunu dikkatlice okuyacağım ama bir de senden dinlemek istiyorum.” Başladım anlatmaya: Nefes alan duvarların iç hava kalitesine etkisinin incelenmesi. Bir sigara yaktınız. Gözlerim dumandan yanarken iç hava kalitesinin önemini anlatıyorum evinizin salonunda, bir duman bulutunun içinde. “İç hava kalitesi iyi olsa ne olacak?” dediniz. Hah, dedim içimden, işte, boşuna geldim. Neden bu konuyu çalışmak istediğimi sordunuz. Çaylarımızı tazeledik. Ben yüksek lisans yapmak için değil bu konuyu merak ettiğim için bu çalışmayı yapmak istediğimi, akademisyen olmayı düşünmediğimi, doktora da yapmayacağımı anlattım. “Hayır,” dedi, “sen akademisyen olmalısın. Merak ettiğinin peşinde bu heyecanla koşup, insanlara çalışmalarını bu heyecanla anlatmalısın. Bak Başak, ben hava kalitesini bilmem ama bu çalışma değerli olacak. Çalışmalarının

değerini bilmeyecek çok insan olacak, ama sen onlara bakma, inandığın gibi devam et. İyi bir yapı bilimcisi olacaksın.” O kadar şaşırılmışım ki bu sözlere. Sonrasında sohbetimiz daha keyifli bir hal aldı. Oradan çıktığımda artık farklı bir insandım. Sanki daha değerliydim. Seminerim boyunca kurduğunuz cümleler ve sonrasında seminer hocalarımla birlikte yediğimiz yemekte ettiğimiz sohbetler ufuk açıcı olmanın ötesindeydi. Sizinle tanışmak benim hayatımda bir dönüm noktasıdır. Hayattaki gayemin, insanların arkasına rüzgâr olmak, onları potansiyellerine ulaşmak için cesaretlendirmek olmasında büyük bir rolünüz var. Bunun için size ne kadar teşekkür etsem azdır. Sizi kaybetmedik ya da siz aramızdan ayrılmadınız. Sizin bizlere aşıladığınız vizyon ve umudu yeni nesillere aktarabildiğimiz sürece siz hep bizimlesiniz. Canım Arda hocam, sizinle tanışmak bir şans, bir onurdu.

YOLUMU AYDINLATAN KOCAMAN YÜREKLİ ARDA HOCAM

Mine Çelebi Yazıcıoğlu*

Nereden, nasıl başlamalı kocaman yürekli, müthiş adamı anlatmaya. Canım hocam, akademisyenliğe ilk adım attığım, hayranlıkla konulara olan hakimiyetini seyrettiğim hem akademisyenlikle hem de hayatla ilgili çok şey öğrendiğim.

Öğrencilerden çok ben öğrendim, ben not tuttum, belki de en çok ben merak edip ben soru sordum. Öyle engin bir bilgiye sahipti ki hayran olmamak imkansızdı. İyi ya da kötü her yaşadığından, her yaptığı işten müthiş keyif alan dersler çıkaran ve bu dersleri insanın sadece aklına değil ruhuna işleyen insan. Bir dost, bir hoca, bir sırdaş, hangi sıfat daha doğru bilemedim, sanırım hepsiydiniz hocam. O kadar kıymetli anılar paylaştık ki, dört sene asistanlığınızı keyifle, gururla yaptım.

Oğlumun görünce “çok büyük öğretmen” dediği, öğrencilerin “Noel

Baba” diye bahsettiği güler yüzlü, disiplinli, esprili, her kelimesi hazine hocam.

Bin bir emek ile inci gibi çizdiğiniz, her baktığımda içindeki ruhu okuyabildiğim el çizimlerinizi bana emanet ettiğiniz, “artık bu çizimler sizin” dediğiniz gün, bana yapı derslerinin bayrağını devrettiğiniz gün, onları ellerim titreyerek büyük bir gururla sizden devralmışım. Emanetiniz yapı derslerindeki en önemli kaynağım.

Öğretmeyi, deneyimlerini paylaşmayı, hatalarından ders çıkarıp bu hataları ve dersleri paylaşarak herkesin hayatına dokunmayı kendine amaç edinmiş, daima hayata gülümseyerek bakan güzel insan.

Bana kattığınız değerlerle, kalbimin, aklımın bir köşesinde daima benimlesiniz.

* Çankaya Üniversitesi Mimarlık Bölümü Öğretim Üyesi, Öğr. Gör. Dr.

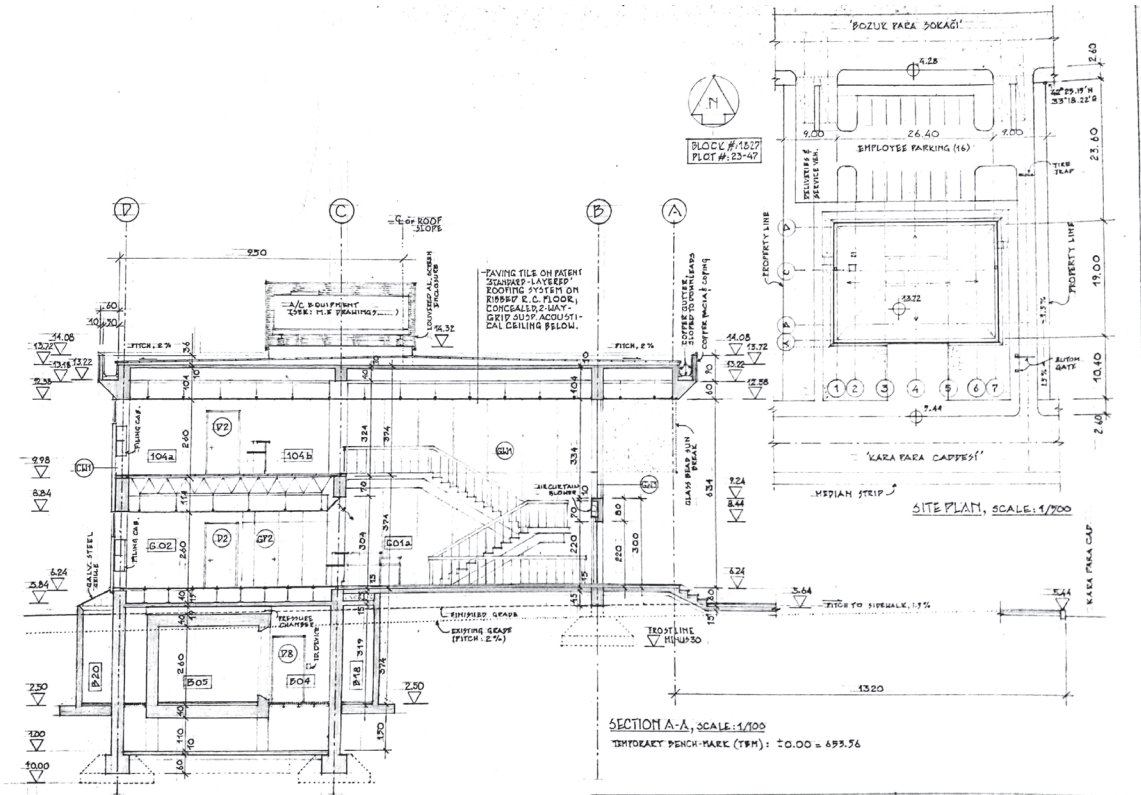

METU FAC. OF ARCH., DEPT. OF ARCH. ARCH 352 DETAILING & PROF. PRACTICE TERM ASSIGNMENT '99-'00
 BRANCH OFFICE BUILDING FOR BATBANK, A.S. SCALES: SHEET NO.: DRAWING & DESIGN BY: 1/500 1/100 4/5 A. POZGÜNE, ARCH
 FINAL DESIGN, SITE PLAN & SECTION A-A

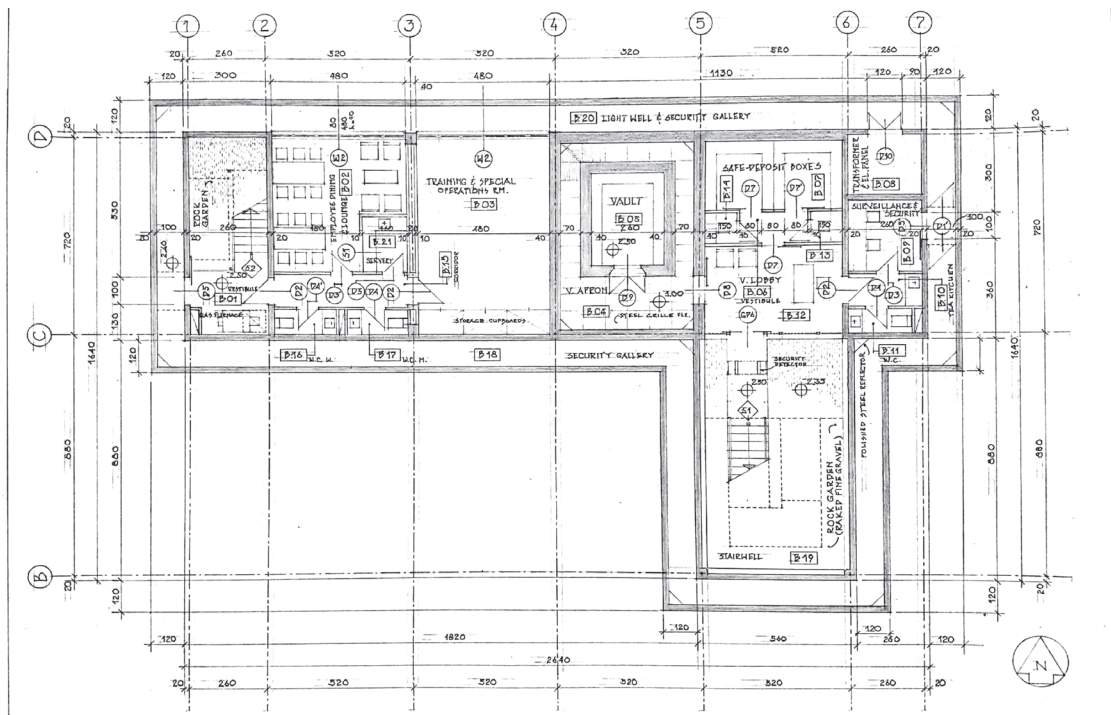

METU FAC. OF ARCH., DEPT. OF ARCH. ARCH 352 DETAILING & PROF. PRACTICE TERM ASSIGNMENT '99-'00
 BRANCH OFFICE BUILDING FOR BATBANK, A.S. SCALES: SHEET NO.: DRAWING & DESIGN BY: 1/100 2/5 A. POZGÜNE, ARCH
 FINAL DESIGN, BASEMENT FLOOR PLAN

Arda Düzgüneş'in yapı dersleri için düzenlediği dosyalardan örnek sayfalar (Mine Çelebi Yazıcıoğlu arşivi)

S. S. BAŞKO SAHİL ARSA KONUT YAPI KOOPERATİFİ
 AÇIK YÜZME HAVUZU İNŞAATI UYGULAMA PROJESİ
 DUŞ BİNASI İÇİN PROJE DEĞİŞİKLİĞİ: KESİN ÖNERİ
 TASAR VE ÇİZİM: DOÇ. DR. ARDA DÜZGÜNEŞ, Y. MİM.,
 TMMOB MİMARLAR ODASI ANKARA ŞB. SİCİL No: 2736

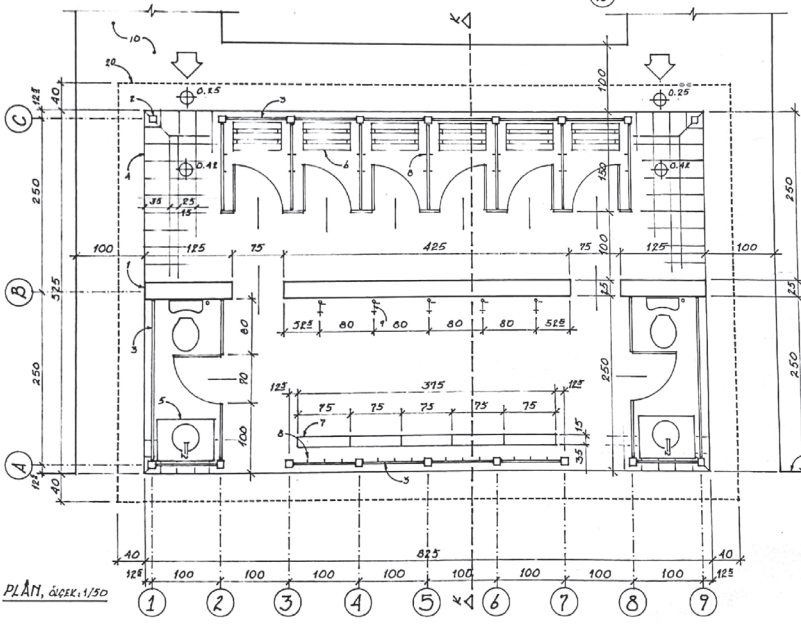
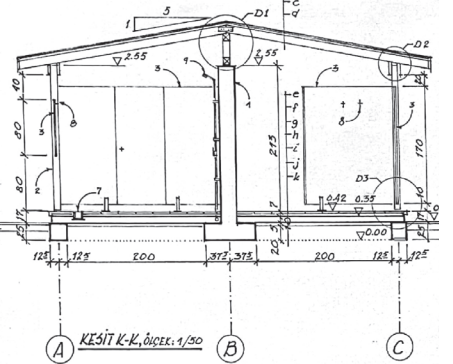
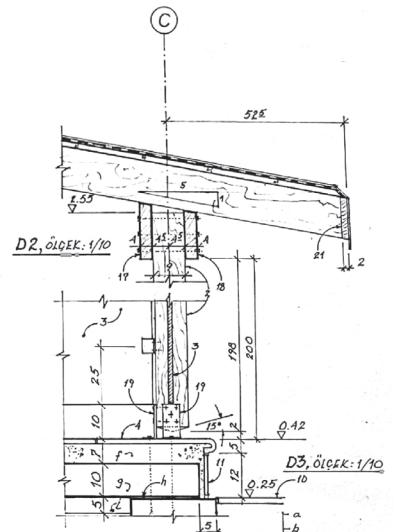
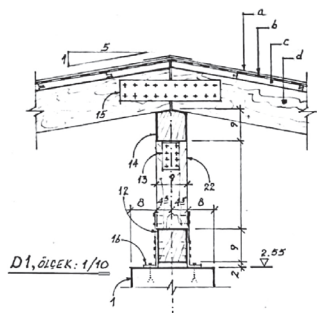

HAVUZ TERASININ
 KENTARLI

KESİT K-K, ölçek: 1/50